



DC 5800c 9.2/11 kW S

Part No 9091



instruktion
user instruction
Betriebsanleitung
manuel d'instruction

serial no:

Dustcontrol reserverar sig för tryckfel och produktförändringar

Dustcontrol reserves the right to change specifications without notice and is under no obligation to alter previously delivered products. Dustcontrol is not responsible for errors or omissions in this catalogue.

Keine Gewähr für Druckfehler. Produktänderungen vorbehalten.

Dustcontrol se réserve le droit de modifier les spécifications sans indication préalable et sans aucune obligation de changer les produits déjà livrés. Dustcontrol n'est pas responsable des erreurs et omissions faites dans ce livret.

Tillverkare/Manufactured by/Hersteller/Fabriqué par:

Såld av/Sold by/Verkauft von/Vendu par:

Dustcontrol AB
Box 3088, Kumla Gårdsväg 14
SE-145 03 Norsborg
Tel: + 46 8 531 940 00
Fax: + 46 8 531 703 05
support@dustcontrol.se
www.dustcontrol.com

Innehållsförteckning

Säkerhetsföreskrifter _____	4	Garanti _____	6
Tekniska data _____	4	Felsökning _____	7
Funktionsbeskrivning _____	5	Reservdelar _____	20-21
Drift _____	5	CE-intyg _____	22-23
Service _____	6	Dustcontrol Worldwide _____	24
Tillbehör _____	6		

Contents

Safety Considerations _____	8	Accessories _____	10
Technical Data _____	8	Warranty _____	10
Description _____	9	Trouble Shooting _____	11
Operation _____	9	Spare Parts _____	20-21
Service _____	10	CE-certificate _____	22-23
		Dustcontrol Worldwide _____	24

Inhaltsverzeichnis

Sicherheitsvorschriften _____	12	Zubehör _____	14
Technische Daten _____	12	Garantie _____	14
Funktionsbeschreibung _____	13	Fehlersuche _____	15
Betrieb _____	13	Ersatzteile _____	20-21
Wartung _____	14	CE-Zertifikat _____	22-23
		Dustcontrol Worldwide _____	24

Sommaire

Conditions de sécurité _____	16	Accessoires _____	18
Caractéristiques techniques _____	16	Garantie _____	18
Description _____	17	Problèmes et interventions _____	19
Fonctionnement _____	17	Piece detachees _____	20-21
Entretien _____	18	CE-certificat _____	22-23
		Dustcontrol Worldwide _____	24



Säkerhetsföreskrifter

Läs följande säkerhetsinstruktion innan du startar maskinen. Spara instruktionen.

Varning! Vid användandet av elektriska maskiner ska grundläggande säkerhetsföreskrifter följas för att minska risken för brand, elstöt eller personskada.

1. Arbetsmiljön

Utsätt inte maskinen för väta. Använd den ej i fuktiga och våta utrymmen eller i närheten av lättantändliga vätskor eller gaser.

2. Överbelastning

Låt inte maskinen gå helstrypt. Använd maskinen för avsett ändamål. Följ föreskrifterna för det material som sugs, t ex asbest.

3. Kroppsskador

Låt aldrig sugpunkten komma i kontakt med någon kroppsdel. Det starka undertrycket kan skada hudens blodkärl. Försök aldrig att på egen hand ändra elektriska kopplingar. Ett fel kan medföra livsfara. Se också nedan under varning.

4. Sladden

Dra aldrig maskinen med hjälp av sladden. Utsätt inte sladden för värme eller skarpa föremål. Kontrollera elkabeln regelbundet. Maskinen får inte användas om kabeln eller

kontakten är skadad.

5. Viktig åtgärd

Vid rengöring och skötsel ska maskinen göras strömlös genom avstängning och utdragning av kontakten.

6. Omsorg

Håll maskinen ren och se till att sugslangen är hel och att alla packningar är täta. Följ instruktionerna. Håll bärhandtagen torra och fria från olja och fett.

7. Kontroll

Kontrollera alltid att maskinen är oskadad innan användandet av maskinen. Finns det skador måste maskinen repareras av en auktoriserad serviceverkstad som är godkänd av Dustcontrol.

8. Varning

Använd endast tillbehör och utbytesdelar som finns i Dustcontrol's katalog. OBS! Vid användandet av felaktiga eller piratdelar (framförallt filter och plastsäckar) kan maskinen läcka hälsofarligt damm med personskada som följd.

TEKNISKA DATA

HxBxL	1800x760x1150 mm
Vikt	200 kg
Inlopp	φ 76 mm
Uppsamlingsäck 50 l	700x850 mm
Slanglängd	5-50 m
Flöde max	500 m ³ /h
Undertryck max	40 kPa
Effektuttag	9,2 kW
Finfilter i polyester, area	8,4 m ²
Avskiljningsgrad finfilter (DIN 24184/3)	99,9 %
Filteryta mikrofilter	2,5 m ²
Avskiljningsgrad mikrofilter (DOP)	> 99,97 %
Ljudnivå */	< 75 dB(A)
Ljudeffektnivå	93 dB

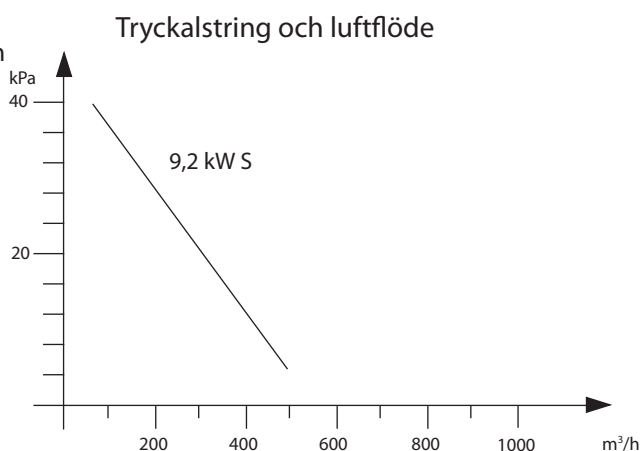

*/ Ljudtrycksnivå på 1,6 m höjd och 1 m avstånd enligt DIN 45635 Teil 1 (4/84) i frifältsmätning vid maximalt luftflöde.

Funktionsbeskrivning

DC 5800c 9,2 kW S är en elektriskt driven sugmaskin för användning till punktutsugning, städning och materialtransport i de flesta typer av industri.

DC 5800c 9,2 kW S har extremt stor sugeffekt. Maskinen är i första hand avsedd för transport av material och mycket grov städning tillsammans med föravskiljare. Den extra stora sugkapaciteten kan också utnyttjas till vanlig punktutsugning och städning där det behövs extra långa slangar, upp till 50 m.

Filterrensningen med luftpuls ger filtren extra lång

livslängd och garanterar bibehållen sugförmåga.

Sugsystemet arbetar med undertryck (sug) som driver luften genom sugkåpa/munstycke, slangsystem samt för- och stoftavskiljare. Grovavskiljning sker i enhetens cyklon, vilket är en mycket effektiv avskiljning av allt grövre damm. Findammet avskiljs i enhetens filterpatron. Det avskiljda materialet samlas upp i plastsäck/container under cyklonen.

Drift

Anslut maskinen till ett eluttag med spänning enligt specifikationerna på maskinens märkplåt. Vid skarvning av elkabeln ska skarvsladden vara vattenskyddad. Kontrollera motorns rotationsriktning. På maskiner med fasvändare kan rotationsriktningen enkelt ändras. På övriga maskiner ska elektriker skifta fasföljden.

Filtren ska rensas 1-2 gånger om dagen vid kontinuerlig användning. GÖR SÅ HÄR:

1. Starta maskinen.
2. Stäng spjället på cyklonens inlopp.

3. Öppna och stäng toppen med filterrensningshandtaget 3-6 gånger.
4. Öppna spjället på cyklonens inlopp.
5. Om maskinen fortfarande inte ger fullt sug ska proceduren upprepas. Hjälper inte repetitionen ska finfiltret bytas.

Plastsäcken/behållaren får endast bytas efter det att finfiltret skakats. Plastsäcken ska bytas när dammnivån ligger ca 5 cm under gummiklaffen. Plastbehållaren ska bytas när den är fylld till ca 2/3. Plastsäcken måste förslutas när den tagits av maskinen.

Service

Vid rengöring och skötsel av maskinen ska man stänga av maskinen och dra ut kontakten. Kontrollera regelbundet att elkabeln inte är skadad.

Finfiltret bör bytas minst en gång per år. Endast originalfilter får användas. Om maskinen har mikrofilter ska det bytas efter ca 300 drifttimmar. Använd skyddsmask vid bytet och gör det i ett slutet rum. Utbytta filter ska läggas i en plastsäck som försluts.

DC 5800c 9,2 kW S ska funktionsprovas och ses över minst en gång per år eftersom det är en maskin för hälsofarligt material. Slitna delar måste bytas ut. Äventyra aldrig funktion och livslängd. Använd endast originaldelar.

Pumpen ska ses över och smörjas minst en gång per år.

- 1 Starta pumpen och lyssna efter missljud.
- 2 Stäng av pumpen och lås arbetsbrytaren.
- 3 Turbopumpens lager ska smörjas med litiumförtvålat rullagerfett, typ 100 enligt DIN 51825 som uppfyller behovet B enligt DIN 51806, t ex Aeroshell art nr 9683.

- Lossa undre lagrets kylfläns.
 - Kontrollera fettets kondition och fyll på nytt fett till 2/3 av lockets volym.
 - Byt O-ringen, art nr 4789, och sätt tillbaka kylflänsen.
4. Se över anslutningar och kablar så att de är intakta.

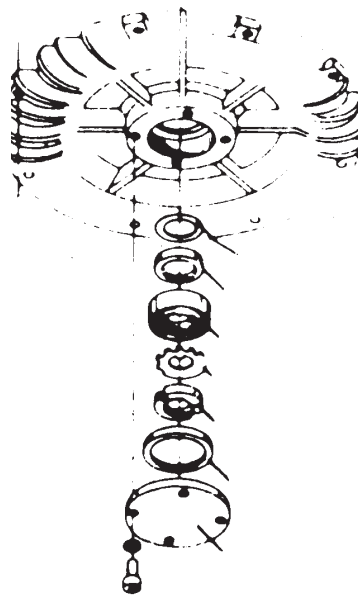

Tillbehör

Benämning	Art nr	Övriga tillbehör, se Dustcontrols katalog.
Plastsäck, standard	4614	
Plastsäck, asbest	4690	
Finfilter	4292	
Mikrofilter	4422	

Garanti

Garantitiden är två år och avser fabrikationsfel. Garantin gäller under förutsättning att maskinen används på normalt sätt och får den service som krävs. Normalt slitage ersätts inte.

Reparationer ska utföras av Dustcontrol eller av personer som godkänts av Dustcontrol. I annat fall förverkas garantin.

FELSÖKNING

Problem	Orsak	Åtgärd
Motorn går inte.	El ej ansluten. Termisk säkring utlöst.	Anslut el. Vänta 5 minuter.
Motorn stannar direkt efter start.	Felaktig säkring.	Byt till korrekt säkring.
Motorn går men maskinen suger inte.	Sugslangen inte ansluten. Stopp i slangen. Cyklonen saknar plastsäck. Pumpen roterar åt fel håll.	Anslut slangen. Vänd slangen eller rensa. Sätt dit plastsäck. Elektriker ska skifta fas.
Motorn går men maskinen suger dåligt.	Hål på sugslangen. Igensatt filter. Sugslangen för lång eller smal. Slangen delvis igensatt.	Byt slang. Rensa eller byt. Byt slang. Vänd slangen eller rensa.
	Maskinens topp dåligt monterad. Stoft har fastnat i cyklonen.	Justera monteringen. Ta bort toppen och rensa cyklonen.
Maskinen blåser ut damm.	Filtret har lossnat eller gått sönder.	Kontrollera och byt vid behov.
Onormalt ljud från maskinen.	Partiklar kan ha kommit in i pumpen.	Beställ service.

Safety Considerations

Read all instructions before attempting to operate this machine and save these instructions.

Warning! When using electric machines, basic safety precautions should always be followed to reduce the risk of fire, electric shock and personal injury, including the following:

1. Work area environment

Don't expose the machine for rain. Don't use it in damp or wet locations or in presence of flammable liquids or gases.

2. Overload

Never let the machine operate fully throttled. Always follow the regulations pertinent to the material you are working with ie asbestos. Don't use the machine for purposes that it isn't intended for.

3. Body injuries

Never let the suction come in contact with parts of the body. The strong suction effect can hurt the blood-vessels in the skin. Do not repair the electric components yourself, get somebody qualified. Faults may cause injury. See also below under warnings.

4. Don't abuse cord

Never pull the machine by cord. Keep cord from heat and sharp edges. Check the electric cable regularly if damage.

5. Important measure

With cleaning and maintenance on the machine, the power cable should be dis-connected from the supply.

6. Maintain the machine with care

Keep machine clean and check that the hose is entire and that all gaskets are tight. Follow instructions. Keep handles dry and free from oil and grease.

7. Checking of damage

Before further use of the machine it should be carefully checked that the machine is undamaged. If there are any damaged parts these should be repaired by of a Dustcontrol authorized service center.

8. Warning

Use only accessories and replacable parts which are available in Dustcontrol catalogue. When using faulty parts or pirate parts (especially filter) the machine could leak out unhealthy dust which can cause personal injuries.

TECHNICAL DATA

	50 Hz	60 Hz
HxWxL	1800x760x1150 mm	
Weight	ca 200 kg	ca 220 kg
Inlet	φ 76 mm	φ 76 mm
Collecting sack 50 l	700 x 850 mm	
Hose length (φ 50)	5-50 m	5-50 m
Flow, max	500 m ³ /h	560 m ³ /h
Neg. pressure, max	40 kPa	45 kPa
Power consumption	9.2 kW	11 kW
Fine filter polyester, area	4.8 m ²	4.8 m ²
Degree of separation (DIN 24184/3)	99.9 %	99.9 %
Filter area, microfilter	2.5 m ²	2.5 m ²
Degree of separation, microfilter (DOP)	> 99,97 %	> 99,97 %
Sound level */	< 75 dB(A)	< 75 dB(A)
Sound effect level	93 db	93 db

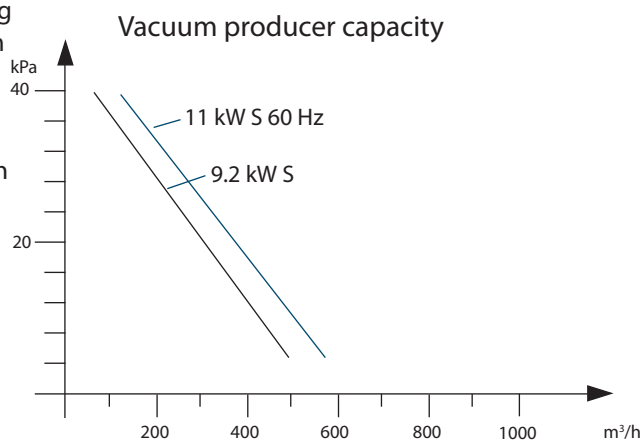

*/ Sound level at 1.6 m height and 1 m distance according to DIN 45635 Section 1 (4/84) in free space and at maximum airflow.

Description

The DC 5800c 9.2/11 kW S is driven by a two stage connected turbopump with extremely high vacuum effect. The machine is intended for use on material transportation systems or for cleaning of abnormally heavy material. With these types of systems it is recommended to use a preseparator.

The high vacuum effect can also be used in conventional systems where extra long hose or pipe systems are required. Filter cleaning is done with reverse pulse which gives excellent filter economy.

The extraction system functions with negative pressure (vacuum) that draws the air through suction casings/nozzles, hose system, separator and filter system. Coarse separation of dust occurs in the units cyclone which is a highly efficient separator for larger particulate. The fine dust is separated and contained by the units filter system. Separated material is collected for disposal in the plastic sack or container at the base of the cyclone.

Operation

Connect the machine to a suitable power source according to the specification plate on the machine. If the electrical cord on the machine becomes damaged it should be replaced.

The filter should be cleaned 1-2 times per day with continuous running or if the machine is equipped with a filter monitor, when this is in the red area.

For filter cleaning:

1. Start the machine.
2. Close the shutter valve on the machines inlet.
3. With slow, even motion open the pulse top by lifting the handle. Repeat three to six times.
4. Open the shutter valve.
5. If the filter condition meter reads green work

can continue, if in the red, pulse clean again. If after several repetitions, the filter condition still shows red the fine filter must be changed.

The plastic sack should be changed only after the filter has been cleaned. The sack should be changed when the dust level is about 5 cm under the foot valve. The plastic sack should be sealed after removal from the machine.

Use only original plastic sacks.

Service

With cleaning and maintenance on the machine, the power cable should be disconnected from the supply.

The fine filter should be changed at least once per year. Use only original spare parts. If the machine is used with a microfilter/HEPA filter, this should be changed every 300 running hours, article number 4422. Use breathing protection when changing the filter. Used filters should be sealed in a plastic sack and disposed of properly.

Check regularly that the electrical cable is not damaged.

The DC 5800c 9.2/11 kW S should be performance tested at least once per year because it may be used with hazardous materials. Worn parts must be replaced.

Never compromise the function of the DC 5800c 9.2/11 kW S, use only original spare parts.

The pump should be inspected and lubricated at least once a year.

1. Start the pump and listen for abnormal sound.

2. Shut off the pump and lock out the electrical service.

3. The turbopumps bearings should be lubricated with lithium based bearing grease, art nr 9683.
- The back bearing should be lubricated by removing the finned bearing cover plate.

- Check the condition of the grease. Fill the cavity 2/3 full with new grease.

- Exchange the O-ring, art nr 4789 and replace the bearing cover plate.

4. Inspect all cables and connections, repair if necessary.

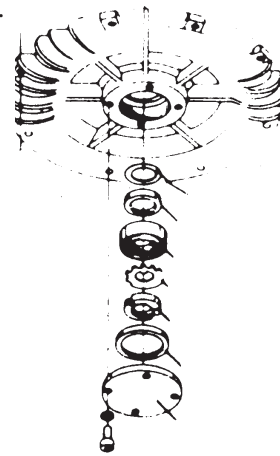

Accessories

Description	Part no	Other accessories — see Dustcontrol catalogue.
Plastic sacks, standard	4614	
Fine filter	4292	
Microfilter	4422	

Warranty

The warranty period for this machine is two years and covers manufacturers faults. The warranty is valid under the condition that the machine is used under normal conditions on the task for which it was designed and is maintained properly. Normal wear is not covered by this warranty.

Service performed by other than Dustcontrol or its authorized agent voids automatically the warranty. No other warranty express or implied is applicable.

TROUBLE SHOOTING

Problem	Fault	Solution
Motor will not start.	Machine not connected.	Make sure connection.
	Thermal overload tripped.	Wait 5 minutes.
The motor stops directly after starting.	Incorrect fuse. Thermal overload not set correctly.	Change to correct circuit. Electrician should adjust.
Pump runs but no suction.	Hose not connected. Hose plugged. No plastic sack on the cyclone.	Connect the hose. Find and remove block. Mount the correct sack.
	Pump rotation backwards.	Electrician should change phases.
Pump runs but poor suction.	Hole in the hose.	Change or repair hose.
	Plugged filter. Hose too long or too small. Hose is kinked. Machine top is mounted incorrectly. Dust is packed in the cyclone.	Clean or change filter. Change the hose. Check and free. Adjust the mounting. Take off the top and clean out.
Machine blows dust.	Filter is perforated or has come loose.	Check the filters and change if necessary.
Abnormal sound from machine.	Particles in the pump.	Order service.

Sicherheitsvorschriften

Lesen und beachten Sie diese Hinweise, bevor Sie die Maschine benutzen.

Achtung! Beim Gebrauch von elektrischen Maschinen sind zum Schutz gegen elektrischen Schlag, Verletzungs- und Brandgefahr folgende grundsätzlichen Sicherheitsmaßnahmen zu beachten.

1. Berücksichtigen Sie die Umgebungseinflüsse
Setzen Sie die Maschine nicht dem Regen aus. Benützen Sie diese elektrische Maschine nicht in feuchter oder nasser Umgebung. Benützen Sie diese nicht in der Nähe von brennbaren Flüssigkeiten oder Gasen.
2. Überlastung der Maschine
Lassen Sie nie die Maschine völlig gedrosselt laufen. Verwenden Sie die Maschine nur für Arbeiten für die sie bestimmt ist. Befolgen Sie die Vorschriften zur Handhabung des abgesaugten Materials, wie etwa Asbest.
3. Verletzungsgefahr
Vermeiden Sie Körperkontakt mit den Saugdüsen. Die kräftige Saugwirkung kann die Blutgefäße der Haut verletzen. Versuchen Sie nicht auf eigene Faust Eingriffe an den elektrischen Teilen vorzunehmen. Ein Fehler kann lebensgefährlich sein.
4. Zweckentfremden Sie nicht das Kabel
Ziehen Sie die Maschine nicht am Kabel. Schützen Sie das Kabel vor Hitze und scharfen Kanten.

Kontrollieren Sie regelmäßig das Netzkabel. Die Maschine darf nicht verwendet werden, wenn Kabel oder Stecker beschädigt sind.

5. Wichtiger Hinweis
Zum Reinigen und Warten der Maschine Hauptschalter ausschalten und Netzstecker ziehen.
6. Pflegen Sie die Maschine mit Sorgfalt
Halten Sie die Maschine sauber und sehen Sie zu, daß der Saugschlauch heil ist und daß alle Dichtungen dicht sind. Befolgen Sie die Wartungsvorschriften. Halten Sie die Traggriffe trocken und frei von Öl und Fett.
7. Kontrolle von Beschädigungen
Vor jeder Inbetriebnahme die Maschine auf Beschädigungen überprüfen. Gibt es Beschädigungen soll die Maschine von einer von Dustcontrol autorisierten Kundendienstwerkstatt repariert werden.
8. Achtung
Benützen Sie nur Zubehör und Austauschteile die im Dustcontrol Katalog erhältlich sind. Beim Einsatz von fehlerhaften Teilen oder Piratteilen (vor allem Filter und Plastiksäcke) kann aus der Maschine gesundheitsgefährlicher Staub austreten, der Gesundheitsschäden verursachen kann.

TECHNISCHE DATEN

HxBxL	1800x760x1150 mm
Gewicht	200 kg
Einlaß	φ 76 mm
Plastiksäck, 50 l	700x850 mm
Schlauchlänge	5-50 m
Luftmenge, max	500 m ³ /h
Unterdruck, max	40 kPa
Leistungsaufnahme	9,2 kW
Feinfilter Polyester	8,4 m ²
Abscheidegrad nach (DIN) 24184/3)	99,9 %
Filter, Mikrofilter	2,5 m ²
Abscheidegrad	
Mikrofilter (DOP)	> 99,97 %
Geräuschpegel */	< 75 dB (A)
Schalleistungspegel	93 dB

Druckerzeugung und Luftmenge

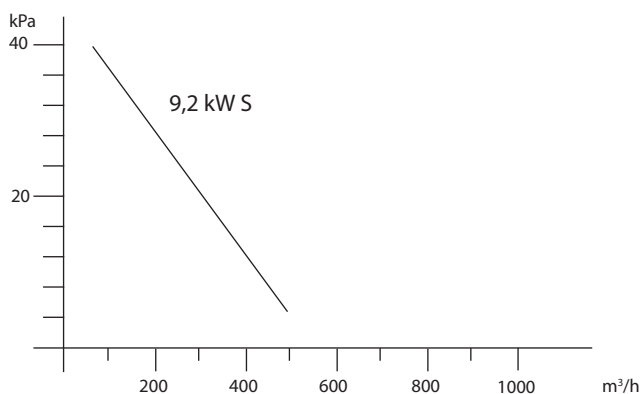

*/ Schalldruckpegel in einer Höhe von 1,6 m und mit Abstand 1 m nach DIN 45635 Teil 1 (4/84) bei maximaler Luftmenge.

Funktionsbeschreibung

Der DC 5800c 9,2 kW S ist ein elektrisch betriebenes Staubsaug- Aggregat für den Einsatz bei den meisten stauberzeugenden Arbeiten in der Industrie. Die S-Ausführung mit hoher Saugleistung ist für den Einsatz mit langen Schläuchen oder für den Transport von großen Materialmengen in Verbindung mit einem Vorabscheider geeignet.

Das System arbeitet mit Unterdruck, wobei die Luft durch Saugkappe, Schlauch sowie Grob- und Feinabscheider gesaugt wird. Der Grobabscheider ist

ein Zyklon, in dem der grobe Staub sehr wirksam abgeschieden wird. Die Abscheidung des Feinstaubes erfolgt in der Filterpatrone. Der Staub wird in einen, am Unterteil des Abscheiders angebrachten Behälter abgegeben.

Die Filterabreinigung mittels Luftimpuls verlängert die Lebensdauer des Filters und garantiert dadurch eine gleichbleibende Saugleistung.

Betrieb

Kontrollieren Sie die Drehrichtung des Motors. Bei falscher Drehrichtung (Gerät bläst und saugt nicht!) muss die Phasenumschaltung am Gerätestecker geändert werden. Ist in der Steckkupplung keine Phasenumschaltung vorhanden, muss diese von einem Elektriker ausgeführt werden. Die Kupplung der Geräteanschlussleitung muss mindestens Spritzwassergeschützt sein!

Bei regelmäßiger Verwendung oder falls der Zeiger des Druckmessers auf Rot steht, müssen die Filter wie folgt abgereinigt werden:

1. Starten Sie die Maschine.
2. Schliessen Sie das Schieberventil am Einlass des Zyklons.
3. Öffnen und schliessen Sie den Deckel 3-6 x.
4. Öffnen Sie das Schieberventil am Einlass wieder.
5. Sollte der Zeiger des Druckmessers noch immer

auf rot stehen, Abreinigung wiederholen.

Bringt auch wiederholte Filterreinigung keinen Erfolg, muss der Feinfilter gewechselt werden.

Bei täglicher Verwendung des Gerätes sollte die Filtereinheit 1 - 2 x/Tag gereinigt werden. Die Filterreinigung wird in den Arbeitspausen durchgeführt.

Der Plastiksack darf erst nach Abreinigung der Filter gewechselt werden. Spätestens wenn das Staubniveau 5 cm unter der Gummiklappe liegt, muss der Plastiksack gewechselt werden. Nach Entfernung des Plastiksacks, muss dieser richtig verschlossen werden.

Wartung

Die Filterpatron im Zyklon sollte bei Bedarf mindestens jedoch einmal pro Jahr ausgetauscht werden. Zum Austausch darf nur der Original-Filter verwendet werden.

Der Mikrofilter, Best.Nr. 4422 muss nach ca. 300 Betriebsstunden gewechselt werden. Gebrauchte Filter müssen in verschlossenen Plastiksäcken entsorgt werden.

Der Filterwechsel muss von Personen durchgeführt werden, welche eingewiesen wurden. Beim Filterwechsel müssen Schutzmasken der Partikelfilterklasse P2 oder höherwertig sowie Einwegschutzanzüge getragen und eine Gefährdung Dritter ausgeschlossen werden. Die Radialdichtung zwischen dem Motor und der Turbopumpe sollte mit Konsistenzfett nach ca. 3000 Betriebsstunden geschmiert werden. Bei Bedarf muss die Radialdichtung ausgetauscht werden.

Für die Demontage des Staubabscheiders und der Turbopumpe gibt es eine separate Explosionszeichnung. (letzte Seite).

Die Pumpe soll mindestens einmal im Jahr geschmiert und kontrolliert werden.

1. Pumpe starten und auf ungewöhnliche Geräusche achten.
2. Pumpe abschliessen und Betriebsschalter verriegeln.

3. Das Lager der Turbopumpe soll mindestens einmal im Jahr und mit Lithium verseiftes Wälzlagerfett, Type 100 gemäss DIN 51825 geschmiert werden, das den Bedarf B gemäss DIN 51806, z.B. Aeroshell, Art Nr 9683 erfüllt.
 - Kühlflansch des unteren Lagers losschrauben.
 - Zustand des Fetts kontrollieren und ggf. neues Fett bis auf 2/3 des Deckelvolumens einfüllen.
 - Der O-ring, Art Nr 4789, hinter dem Schutzdeckel austauschen.
4. Überprüfen, dass Anschlüsse und Kabel intakt sind.

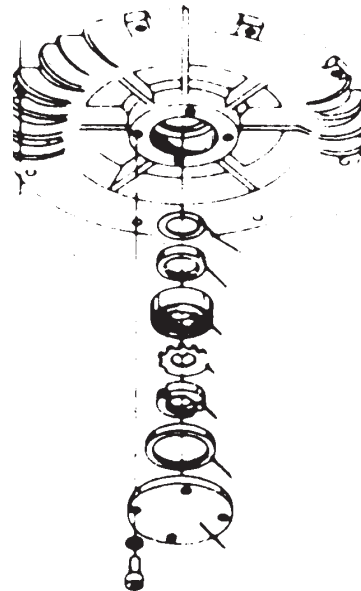

Zubehör

Benennung	Art. Nr
Plastiksack, Standard	4614
Plastiksack, Asbest	4690
Feinfilter	4292
Mikrofilter	4422

Sonstiges Zubehör siehe Dustcontrol-Katalog.

Garantie

Die Garantiezeit beträgt 2 Jahre (bei Einschichtbetrieb) und bezieht sich auf Fabrikationsfehler. Die Garantie gilt unter der Voraussetzung, dass die Maschine vorschriftgemäss behandelt und gewartet wird.

Für betriebsbedingten Verschleiss wird keine Haftung übernommen. Die Geräte dürfen nur von

CONTROL und deren autorisierten Werkstätten repariert werden, ansonsten erlischt der Garantie.

FEHLERSUCHE

Problem_____	Fehler	Massnahme
Der Motor läuft nicht.	Kein Stromanschluss. Thermische Sicherung hat ausgelöst.	Strom anschliessen. 5 Minuten warten.
Der Motor bleibt sofort nach dem Start stehen.	Falsche Sicherung.	Sicherung tauschen.
Der Motor läuft, aber die Maschine saugt nicht.	Kein Saugschlauch angeschlossen. Schlauch verstopft. Kein Plastiksack am Zyklon angebracht. Pumpe läuft in der falschen Richtung. Phasen sind verkehrt angeschlossen.	Schlauch anschliessen. Schlauch um drehen oder reinigen. Befestigen Sie den Plastiksack wie beschrieben. Vom Elektriker ändern lassen.
Der Motor läuft, aber die Maschine saugt schlecht.	Loch im Saugschlauch. Filter verstopft. Saugschlauch zu lang oder zu schmal. Schlauch teilweise verstopft. Oberteil der Maschine schlecht montiert. Im Zyklon hat sich Staub abgesetzt.	Schlauch austauschen. Reinigen oder austauschen. Schlauch austauschen. Schlauch reinigen oder umdrehen. Ordentlich befestigen. Deckel abnehmen und den Zyklon reinigen.
Die Maschine bläst Staub aus.	Das Filter ist beschädigt oder hat sich gelockert.	Kontrollieren und gegebenenfalls austauschen.
Abnormale Geräuschentwicklung der Maschine.	Es könnten Staubpartikeln in die Pumpe eingedrungen sein.	Die Pumpe muß gewartet werden.

Conditions de sécurité

Lisez toutes les instructions avant d'utiliser la machine et mettez à l'abri ces instructions.

Attention! Pendant l'utilisation de machines électriques, les précautions de sécurité de base devront être suivies pour réduire les risques de feu, les décharges électriques et les blessures corporelles.

1. Zone de travail

Ne pas exposer la machine sous la pluie. Ne pas l'utiliser dans des endroits humides ou en présence de liquides ou gaz inflammables.

2. Surchauffe

Ne laisser jamais la machine tourner en continu inutilement. Suivre toujours les réglementations particulières aux matières avec lesquelles vous travaillez: par exemple l'amiante. Ne pas utiliser la machine pour des travaux non conformes à l'emploi normal de la machine.

3. Blessures corporelles

Ne jamais laisser la succion venir au contact avec des parties du corps. Le fort effet de succion peut endommager les vaisseaux sanguins de la peau. Ne pas réparer les composants électriques soi-même, mais prendre une personne qualifiée. Des erreurs peuvent causer des blessures. Lire attentivement toutes les précautions d'usage.

4. Prendre soin du cordon électrique

Ne jamais tirer la machine par son cordon électrique. Protéger le cordon contre les chocs et les objets coupants. Vérifier régulièrement l'état du cordon.

5. Mesure importante

Pendant le nettoyage et l'entretien sur la machine, le cordon électrique devra être débranché.

6. Entretien de la machine

Garder la machine propre et vérifier que le flexible est entier, et que les joints sont restés étanches. Garder les poignées sèches et libres de toute huile et graisse.

7. Vérification de l'état de la machine

Avant toute utilisation de la machine, il devra être vérifié avec précautions que la machine est en bon état de marche. Si il y a des pièces endommagées, celles-ci devront être réparées par un centre de maintenance autorisé Dustcontrol.

8. Attention!

Utiliser uniquement les accessoires et les pièces détachées qui sont disponibles dans le catalogue Dustcontrol. Si vous utilisez des pièces défectueuses ou contrefaites (spécialement les filtres), la machine pourrait rejeter de la poussière nocive qui pourrait causer des dommages corporels.

CARACTÉRISTIQUES TECHNIQUES

HxWxL	1800x760x1150 mm
Poids	200 kg
Entrée	φ 76 mm
Sac collecteur 50 l	700x850 mm
Longueur flexible (φ 50)	5-50 m
Flux à l'entrée ouverte	500 m ³ /h
Dépression Maximum	40 kPa
Puissance	9,2 kW
Surface filtrante, filtre fin	8,4 m ²
Degré de filtration, filtre fin (DIN 24184/3)	99,9 %
Surface filtrante, microfiltre	2,5 m ²
Degré de filtration, microfiltre (DOP)	> 99,97 %
Niveau sonore */	< 75 dB(A)
Niveau de puissance acoustique	93 dB

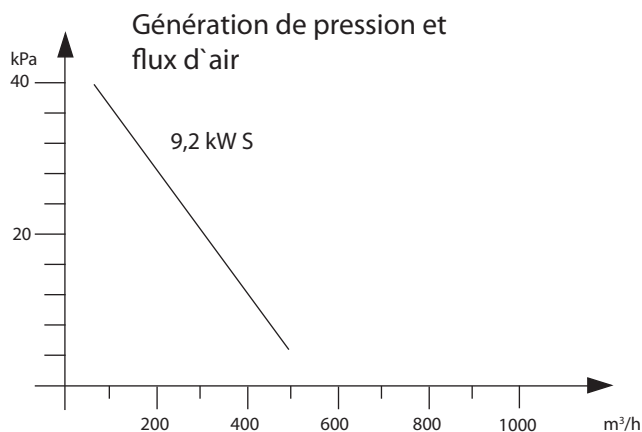

*/ Niveau sonore 1,6 m de hauteur et 1 m de distance en accord avec la norme DIN 45635 Section 1 (4/84) dans un espace libre et à flux maximum.

Description

Le DC 5800c 9,2 kW S est entraîné par une turbo-pompe raccordée en série qui fournit un effet d'aspiration particulièrement important. Cet équipement est utilisé essentiellement pour le transport/gros nettoyage de différents types de matières lourdes. Avec ce type de système, il est recommandé d'utiliser un préséparateur.

Le haut rendement d'aspiration peut aussi être utilisé dans l'aspiration ponctuelle classique où il est nécessaire d'avoir des flexibles ou des tuyauteries particulièrement longues. Le nettoyage du filtre se fait par impulsion inversée, laquelle prolonge considérablement la durée de vie des filtres fins.

Fonctionnement

Connectez la machine à une source électrique conforme aux indications de la plaque-machine. Si le cordon électrique est endommagé, il devra être remplacé.

Le filtre devra être nettoyé 1 à 2 fois par jour en fonctionnement continu ou si la machine est équipée avec un moniteur de contrôle du filtre, quand celui-ci est dans la zone rouge.

Pour le nettoyage des filtres:

1. Mettez la machine en route.
2. Fermez la vanne guillotine à l'entrée de la machine.
3. Lentement, d'un mouvement régulier ouvrez la tête de décolmatage en levant la poignée. Répétez l'opération de 3 à 6 fois.

4. Ouvrez la vanne guillotine.
5. Si l'indication sur le moniteur revient au vert le travail peut continuer; s'il reste rouge, décolma-tez à nouveau. Si après plusieurs essais, le filtre reste au rouge, les filtres fins doivent être changés.

Le sac plastique doit être changé seulement quand le filtre a été nettoyé. Le sac doit être changé quand le niveau de poussières est à environ 5 cm sous le clapet en caoutchouc. Utiliser uniquement les sacs plastiques originaux.

Entretien

Pendant le nettoyage et la maintenance sur la machine, le câble électrique doit être déconnecté de sa source.

Le filtre fin 4292 devra être changé au moins une fois par an. Utilisez uniquement des pièces détachées d'origine. Si la machine est utilisée avec un microfiltre/HEPA, celui-ci devra être changé toutes les 300 heures de fonctionnement, article no 4422. Utilisez une protection respiratoire pendant le changement des filtres. Les filtres usés devront être enfermés dans un sac plastique et évacuer proprement.

Vérifiez régulièrement que le câble électrique n'est pas endommagé.

Le DC 5800c 9,2/11 kW S devra être testé au moins une fois par an pour s'assurer qu'il n'a pas été endommagé par des matériaux hasardeux. Les pièces abîmées devront être remplacées.

Pour ne pas compromettre le fonctionnement du DC 5800c 9,2/11 kW S, utilisez uniquement des pièces détachées d'origine.

La pompe devra être inspectée et lubrifiée au moins une fois par an.

1. Démarrez la pompe et listez les sons anormaux.
2. Arrêtez la pompe et débranchez le électrique-

ment.

3. Les roulements de pompe devront être lubrifiés avec une graisse à base de lithium, art no 9683.
 - Le roulement intérieur devra être lubrifié en enlevant la cage de pompe.
 - Vérifiez l'état de la graisse. Remplir la cavité au 2/3 plein avec une nouvelle graisse.
 - Changez le joint, art no 4789 et replacez la cage de pompe.
4. Inspectez tous les câbles et connexions; réparez si nécessaire.

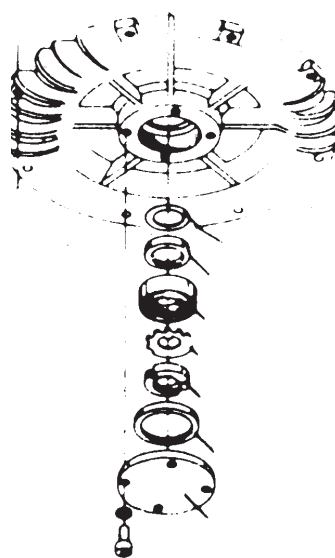

Accessoires

Description	Part N°
Sac plastique standard	4614
Filtre fin	4292
Microfiltre	4422

Autres accessoires, voir le catalogue Dust-control.

Garantie

La période de garantie pour cette machine est de 2 ans, pièces et main d'oeuvre hors pièces d'usure. La garantie est valide sous les conditions que la machine est utilisée dans des conditions normales de travail, pour lesquelles elle a été définie et si elle est convenablement entretenu.

La maintenance accomplie par d'autres que Dustcontrol ou que par un agent mandaté, annule automatiquement la garantie. Aucune autre garantie express ou implicite n'est applicable.

PROBLÈMES ET INTERVENTIONS

Problème	Défaut	Solution
Moteur ne démarre pas.	Machine non connectée. Sécurité moteur.	Vérifier connexions. Attendre 5 mm.
Le moteur s'arrête après le démarrage.	Mauvais fusible. Thermique mal positionné.	Circuit correct. Un électricien devra intervenir.
Pompe fonctionne mais n'aspire pas.	Flexible non connecté. Flexible bouché. Pas de sac plastique sur le	Connecté le flexible. Nettoyer le flexible. Monter le sac correctement. cyclone. Changer les
phases.	Pompe tourne à l'envers.	
Pompe tourne mais peu d'aspiration.	Trou dans le flexible. Filtre bouché. Flexible trop long ou trop petit. Flexible vrillé. Filtre mal monté. Poussière bloquée dans le cyclone.	Changer ou réparer le flexible. Nettoyer ou le changer. Dévriller le flexible. Adjuster le filtre. Ouvrir le cyclone et nettoyer le.
Machine recrache la poussière.	Filtre perforé ou pas installé.	Vérifier le et changer si nécessaire.
Son anormal dans la machine.	Matière étrangère dans la pompe.	Appelez nous.

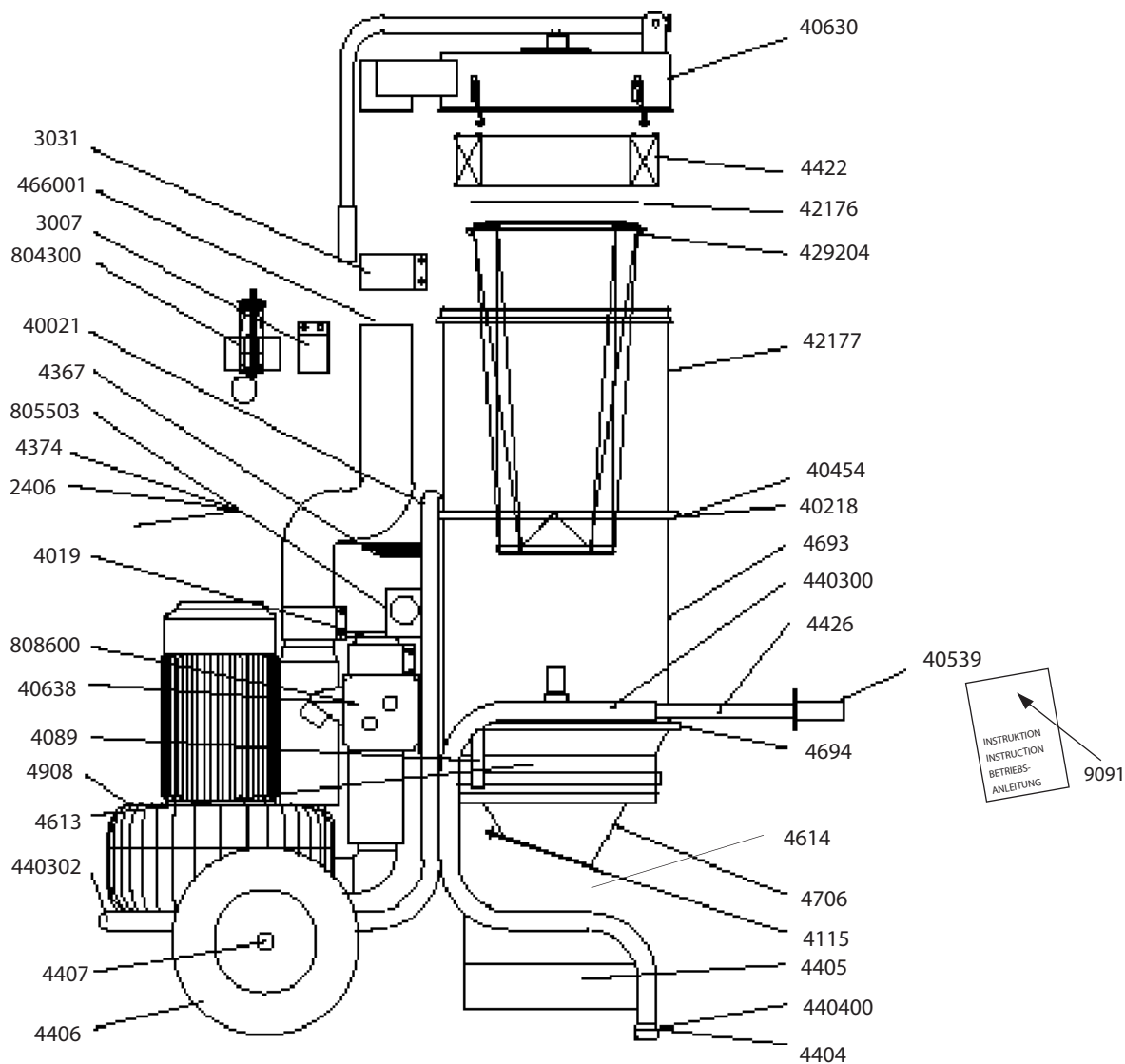

Svenska

Art. nr	Benämning
2406	Tryckluftssläng
3007	Skarv 76
3031	Skarv 110
40021	Fäste cyklon
4019	Mikrofilterfäste
40218	Packning
40454	Låsring
40539	Plasthandtag
40630	Lock
40638	Fästplåt startapparat
4089	Spännbandshållare
4115	Gummiklaff
42176	Spänning

Art. nr	Benämning
42177	Inloppsmodul
429204	Finfilter, polyester
4367	Skyddshuv
4374	Nippel, rak
440300	Chassi till cyklon
440302	Chassi till pump
4404	Gummifot
440400	Fot
4405	Plastsäckskorg
4406	Luftgummihjul
4407	Axel
4422	Mikrofilter
4426	Handtag

Art. nr	Benämning
4613	Spännband
4614	Plastsäck (50 st)
466001	Rörstos 108
4693	Modulring
4694	Låsring
4706	Bottenkona plastsäck
4908	Pump 9,2 kW 380-420/660V
804300	Skjutspjäll 76
805503	Undertryckmätare
808600	Startapparat 9,2 kW 380/660 V med fasvändare
9091	Instruktion DC 5800c 9,2 kW S

Reservdelar

Spare Parts

Ersatzteile

Piece detachees

English

Part no	Description	Part no	Description	Part no	Description
2406	Hose compressed air	42177	Inlet module	4613	Strap
3007	Joint 76	429204	Filter polyester	4614	Plastic sacks, standard
3031	Clamp 110	4367	Microfilter case	466001	Pipe 108
40021	Attachment cyclone	4374	Nose nipple	4693	Module ring
4019	Microfilter mounting	440300	Chassis, cyclone	4694	Locking ring
40218	Gasket	440302	Chassis, pump	4706	Discharge cone
40454	Locking ring	4404	Rubber foot	4908	Turbo pump 9.2 kW 380-420/660 V
40539	Plastic handle	440400	Foot	804300	Shutter Ø 76
40630	Top	4405	Plastic bag holder	805503	Vacuum gauge
40638	Starter mounting plate	4406	Pneumatic wheel	808600	Starter 9.2 kW 220 V phase changer
4089	Band holder	4407	Axle	9091	User instruktion DC 5800c 9.2 kW S
4115	Cyclone rubber foot valve	4422	Microfilter		
42176	Clamping ring	4426	Handle		

Deutsch

Art Nr	Bezeichnung	Art Nr	Bezeichnung	Art Nr	Bezeichnung
2406	Druckluftschlauch	42177	Einlaßmodul	4426	Handgriff
3007	Verbinder 76 mm	429204	Feinfilter, Polyester	4613	Spannband
3031	Verbinder 110 mm	4367	Mikrofiltergehäuse	4614	Plastiksäcke standard
40021	Befestigung Zyklon	4374	Schlauchnippel	466001	Rohr 108 mm
4019	Mikrofilterhalterung	440300	Chassis für Zyklon	4693	Modulring
40218	Dichtung	440302	Chassis für Pumpe	4694	Sicherungsring
40454	Konerring	4404	Gummifuß	4706	Konus
40539	Plastikhandgriff	440400	Fuß	4908	Turbopumpe 9,2 kW S 380/660V
40630	Deckel	4405	Plastiksackhalterung/ Bodenblech	804300	Schiebeventil 76
40638	Halterung Motorschutzschalter	4406	Gummirad	805503	Unterdruckmesser
4089	Spannbandhalterung	4407	Achse	808600	Motorschutzschalter 9,2 kW 400V mit Phasenumkehrung
4115	Plastikklappe	4422	Mikrofilter	9091	Betriebsanleitung DC 5800c 9,2 kW S
42176	Spannring				

Français

Part n°	Description	Part n°	Description	Part n°	Description
2406	Tuyau Flexible air compr	42177	Entrée module	4613	Courroie sac
3007	Jonction 76	429204	Filtre polyester	4614	Sac plastique
3031	Jonction 110	4367	Chapeau de protection	466001	Tube D=108, L=230
40021	Support de cyclone/chass	4374	Nipple de tuyau flexible	4693	Bague module
4019	Support de microfiltre	440300	Châssis cyclone	4694	Collier de montage
40218	Garniture	440302	Châssis pompe	4706	Cône de fond
40454	Collier de montage D=535	4404	Embout plastique pied	4834	Bague de support
40539	Poignée plastique	440400	Pied	4908	Turbopompe 9,2 kW S 380/660V
40630	Couvercle	4405	Support sac	804300	Vanne guillotine manuelle 76
40638	Plaque de fixation démarrreur	4406	Roue	805503	Manomètre
4089	Porte-sangle	4407	Axe	808600	Démarrreur 9,2 kW change phas
4115	Clapet	4422	Microfiltre	9091	Manuel d'instructions DC 5800c 9,2 kW S
42176	Bague de support	4426	Poignée		



DC 5800c 9.2/11 kW S



DEKLARATION BETRÄFFANDE KONFORMITET

Svenska

Vi deklarerar med eget ansvar att denna produkt överensstämmer med följande standard eller standardiserat dokument; 98/37/EG, AFS 1994:48, AFS 1992:2 ASBEST och EN 60204-1.

Serienummer och tillverkningsår indikeras på märkplåt på maskinen.

För avskiljning av hälsofarligt stoft typ asbest eller kvarts måste maskinen utrustas med mikrofilter.

Vid ändring av maskinen utan vårt medgivande eller vid användandet av icke originalfilter gäller inte ovanstående ansvar.

English

DECLARATION OF CONFORMITY

We declare our sole responsibility that this product is in conformity with standards or standardized documents in accordance with following Directives; 98/37/EG, AFS 1994:48, AFS 1992:2 ASBESTOS and EN 60204-1.

Serial Number and manufacturing year are indicated in a rating plate on the machine.

For separation of endangering dust as asbestos the machine must be equipped with microfilter.

If any changes will be done, without our permission or if not using original filter, the above responsibility is not valid.

Deutsch

KONFORMITÄTSERKLÄRUNG

Wir deklarieren hiermit in eigener Verantwortung, daß dieses Produkt mit den folgenden aufgeführten Standards oder standardisierten Dokumenten, übereinstimmt; 98/37/EG, AFS 1994:48, AFS 1992:2 ASBEST und EN 60204-1.

Serienummer und Herstellungsjahr werden auf einer Plakette an der Maschine eingepreßt.

Für Abscheidung von gesundheitsgefährdenden Stoffen, Asbest oder Quartz, muß die Maschine mit Mikrofilter ausgerüstet werden.

Bei Veränderungen der Maschine ohne Genehmigung von uns, oder bei Verwendung von einem Nicht-Originalfilter, ist die oben beschriebene Verantwortung nicht gültig.

DC 5800c 9,2 kW S

CE - INTYG/CERTIFICATE/ZERTIFIKAT/CERTIFICAT

Français

DÉCLARATION DE CONFORMITÉ

Nous déclarons de notre seule responsabilité que ce produit est en conformité avec les standards ou documents standardisés au vu des directives suivantes; 98/37/EG, AFS 1994:48, AFS 1992:2 AS-BEST et EN 60204-1.

Le numéro de série et l'année de fabrication sont indiqués sur la plaque de la machine.

Pour la séparation des poussières dangereuses comme l'amiante, la machine doit être équipée avec un microfiltre.

Si un changement était fait sans notre permission ou sans l'utilisation d'un filtre d'origine, la responsabilité précédente ne serait plus valide.

Stockholm 1999-04-01

DUSTCONTROL AB

Johann Häberl



DUSTCONTROL WORLDWIDE

SE - Head Office
Dustcontrol AB
Box 3088
Kumla Gårdsväg 14
SE-145 03 Norsborg
Tel: +46 8 531 940 00
Fax: +46 8 531 703 05
support@dustcontrol.se
www.dustcontrol.com

AT
Dustcontrol Ges.m.b.H.
Herzog-Odilo-Straße 101
AT-5310 Mondsee
Tel: +43 62 32-39 72-0
Fax: +43 62 32-39 72-6
info@dustcontrol.at
www.dustcontrol.at

CA
Dustcontrol Canada Inc.
664 Welham Road
CA-Barrie, Ontario L4N 9A1
Tel: +1 705 733 1613
Toll free: +1 877 844 8784
Fax: +1 705 733 1614
info@dustcontrol.ca
www.dustcontrol.ca

CH
Rosset Technik Maschinen
und Werkzeuge AG
Ebersmoos
CH-6204 Sempach-Stadt
Tel: +41 41 462 50 70
Fax: +41 41-462 50 80
info@rosset-technik.ch
www.rosset-technik.ch

DE
Dustcontrol GmbH
Siedlerstraße 2
DE-71126 Gäufelden-
Nebringen
Tel: +49 70 32-97 56 0
Fax: +49 70 32-97 56 33
info@dustcontrol.de
www.dustcontrol.de

DK
aktieselskabet 4a
Tømmervej 7-9
DK-6710 Esbjerg
Tel: +45 7515 1122
Fax: +45 7515 8269
esbjerg@4a.dk
www.4a.dk

V. Løwener A/S
Smedeland 2
DK-2600 Glostrup
Tel: +45 43 200 300
Fax: +45 43 430 359
vl@loewener.dk
www.loewener.dk

ES
Barin, s.a.
C/ Cañamarejo, Nº 1
Poligono Industrial
Rio de Janeiro
28110 Algete - Madrid
Tel: +34 91 6281428
Fax: +34 91 6291996
info@barin.es
www.barin.es

FI
Dustcontrol FIN OY
Valuraudankuja 6
FI-00700 Helsinki
Tel: +358 9-682 4330
Fax: +358 9-682 43343
dc@dustcontrol.fi
www.dustcontrol.fi

FR
Dustcontrol AB France
Kumla Gårdsväg 14
SE-14563 Norsborg
Tel: +46 8 53194016
Fax: +46 8 531 703 05
hk@dustcontrol.se
www.dustcontrol.com

HU
Vandras Kft
HU-1211 Budapest
Kossuth L. u. 65 III.29
Tel: +36-1-427-0322
Mobile: +36-20-9310-349
Fax: +36-1-427-0323
vandras@t-online.hu
www.vandras.hu

IT
Airum srl
Via dell'idraulico 4
Zona Roveri
IT-40127 Bologna
Tel: +39 051 6025072
Fax: +39 051 534778
info@airum.com
www.airum.com

KR
E. S. H Engineering Co.
671-267 Sungsu1ga 1dong
Sungdonggu (P.O)133-112
KR-Seoul Korea
Tel: +82 (0)2 466 7966
Fax: +82 (0)2 466 7965
lgo98@kornet.net
www.esheng.co.kr

MY
Blöndal Städa (M) Sdn. Bhd.
Blöndal Building, Jalan Penyair,
Section U1, Off jalan Glenmarie,
MY-40150 Shah Alam
Tel: +60 603 5569 1888
Fax: +60 603 5569 1838
plim@blondal.net
www.blondal.net

NL
All In Techniek Nunspeet B.V.
Industrieweg 62 D-E
NL-8071 CV Nunspeet
Tel: +31 341-25 07 26
Fax: +31 341-25 07 36
info@allintechiek.nl
www.allintechiek.nl

NO
Teijo Norge A.S
Husebysletta 21
Postboks 561
NO-3412 Lierstranda
Tel: +47 3222 6565
Fax: +47 3222 6575
firmapost@teijo.no
www.teijo.no

PL
Roboprojekt Sp. z. o.o.
ul. Kielecka 30
PL-42-470 Siewierz
Tel: +48 32 672 89 16
Fax: +48 32 672 88 08
roboprojekt.arw@roboprojekt.pl
www.roboprojekt.pl

PT
Metec-Mecano Técnica, Lda.
Campo Pequeno, 38
PT-1000-080 Lisboa
Tel: +351 21 7970291
Fax: +351 21 7963485
geral@metec.pt
www.metec.pt

UK
Dustcontrol UK Ltd.
Old Barn, Home Farm
Business Park
Church Way, Whittlebury,
Northants NN12 8XS
England - GB
Tel: +44 1327 858001
Fax: +44 1327 858002
sales@dustcontrol.co.uk
www.dustcontrol.co.uk

US
Dustcontrol Inc.
6720 Amsterdam Way
US-Wilmington NC 28405
Tel: +1 910-395-1808
Fax: +1 910-395-2110
info@dustcontrolusa.com
www.dustcontrolusa.com

www.dustcontrol.com